



ALCOA

ACCESSORY PRODUCTS



# ACCESSOIRES & MAINTENANCE POUR ALCOA® WHEELS

Alcoa® Wheels<sup>1</sup> is a product brand of Howmet Aerospace

# Pourquoi des accessoires pour roues Alcoa® Wheels ?

- Maintenir vos roues en aluminium Alcoa® Wheels dans leur meilleur état possible est et doit être une priorité absolue.
- Depuis de nombreuses années, une gamme complète d'accessoires Alcoa® Wheels Accessory Products ont été mis au point et spécialement choisis pour maintenir vos roues en parfait état et garantir ainsi la plus longue durée d'utilisation.
- Tous nos accessoires sont disponibles auprès de notre vaste réseau de distributeurs agréés.
- Pour de plus amples informations, consultez le site [www.alcoawheelseurope.com](http://www.alcoawheelseurope.com) et rendez-vous sur la page de contact.



## TABLE DES MATIÈRES

### SECTION 1 - NETTOYAGE

Dura-Bright® Wheel Wash, ALclean, ALbrush2, ALpolish, ALkit3

3

### SECTION 2 - ESTHÉTIQUE

ALcovers, ALgrip

6

### SECTION 3 - VALVES

7

### SECTION 4 - ÉCROUS DE ROUE

8

### SECTION 5 - ENTRETIEN

VALVEgrease, HUBgrease, Discmates, Bristle Discs, Gabarit de rectification des rebords de jante

9

# SECTION 1 - NETTOYAGE

## Dura-Bright® Wheel Wash pour finition Dura-Bright®

La solution exclusive pour nettoyer en toute sécurité vos roues Dura-Bright®. Convient à une utilisation hebdomadaire sur les technologies XBR® et EVO.

Dura-Bright® Wheel Wash a été spécialement conçu pour donner aux clients l'assurance de nettoyer leurs roues avec une solution de nettoyage sûre et un produit offrant des avantages complémentaires.

- Aide à prévenir l'accumulation de la poussière de frein et des lueurs cuivrées
- Aucun risque d'endommager les roues avec des produits chimiques corrosifs
- Ne nécessite aucune dilution
- Non classé parmi les produits dangereux
- Disponible en kit auprès des distributeurs : 1L + ALbrush2



RÉFÉRENCE	CONTENANCE
GAXDBWW1	1 L bouteille
GAXDBWW5	5 L bidon
GAXDBWW25	25 L bidon



Avant le nettoyage



Après le nettoyage

## ALclean pour les roues en finition Brossée, Polie-Miroir et LvL ONE®

Un produit de nettoyage unique spécialement conçu pour les roues Alcoa® Wheels en finition Brossée, Polie-Miroir et LvL ONE®. Élimine également l'oxydation et conserve l'éclat des roues. Enlève la poussière de frein à disque, les traces de sel et les taches de manière générale. Pour un résultat optimal, utiliser ALpolish après un nettoyage avec ALclean. Disponible en bidons de 1 litre, 5 l. et 25 l.

Remarque : ALclean peut également être utilisé jusqu'à deux fois par an sur les roues Dura-Bright® en cas de forte accumulation de poussière de frein.

IMPORTANT : Voir le Manuel d'Entretien des roues Alcoa® Wheels - Entretien général et Maintenance - section 14.



RÉFÉRENCE	CONTENANCE
GAXALC001	1 L bouteille
GAXALC005	5 L bidon
GAXALC25	25 L bidon

## ALbrush2

Une brosse de très haute qualité avec un bord en caoutchouc qui fonctionne comme un pare-chocs et protège ainsi la surface des roues contre des chocs éventuels, au cours du nettoyage. Munie d'une poignée ergonomique optimisée. Contrairement aux brosses standards, l'ALbrush2 contient une grande quantité de fibres sélectionnées et brochées. En conséquence, ces fibres douces garantissent les meilleurs résultats de nettoyage et réduisent les rayures au contact des roues en aluminium.

- Bord en caoutchouc pour éviter d'endommager la roue
- Bonne absorption de l'eau et du savon
- Des fibres longues et brochées en nombre, par rapport aux simples brosses ordinaires



RÉFÉRENCE	CONTENANCE
GAXALB002	1 brosse

## ALpolish

ALpolish

Pâte à polir pour restaurer et entretenir la brillance des roues Alcoa® Wheels en finition Polie-Miroir, LvL ONE® et Brossée.

Pour un résultat optimal, utiliser ALpolish après un nettoyage avec ALclean..

RÉFÉRENCE	CONTENANCE
GAXALP250	250g bouteille

Remarque : Ne convient pas à une utilisation sur les roues en finition Dura-Bright®.



## ALkit3

Un kit complet pour le nettoyage des roues Polie-Miroir, Brossée et LvL ONE® Alcoa® Wheels .Comprenant une bouteille d'un litre d'ALclean, un bidon d'ALpolish et une brosse ALbrush2. Livré avec un manuel multilingue.

RÉFÉRENCE	CONTENANCE
GAXALKIT3	1L ALclean, 1 ALbrush2, 1 ALpolish





## SECTION 2 - ESTHÉTIQUE



### ALcovers en acier inoxydable

Cache-écrous en acier inoxydable de grande qualité avec logo Alcoa Wheels en relief. Disponibles pour les écrous de roue en version 32 ou 33 mm hex.

- Le nouveau design permet ainsi de pas entrer en contact avec la surface de la roue, afin de ne pas endommager la finition Dura-Bright®, tout en réduisant la corrosion dans cette zone, pour celles en finition Brossée, Polie-miroir et LvL ONE®.
- La hauteur utile des cache-écrous est de 41 mm



Conditionnés par 20.

RÉFÉRENCE	LARGEUR HEX
GAXALCOVSS32	32 mm
GAXALCOVSS33	33 mm

### ALgrip

Un outil pratique pour positionner et retirer les cache-écrous en acier inoxydable.

RÉFÉRENCE	CONTENANCE
GAXALGRIP	1 ALgrip



### ALcover en PVC chromé

Cache-écrous en plastique chromé de grande qualité avec un logo Alcoa® Wheels en relief.

Universel : pour les écrous hexagonaux de 32 et 33 mm.

- Conçus avec un système breveté garantissant un montage et un démontage aisés
- Fournis avec un outil d'extraction, pour extraire les cache-écrous, lorsqu'ils sont associés avec un cache-moyeu ou une couronne de protection des écrous.



Conditionnés par 20 avec un outil d'extraction.

RÉFÉRENCE	CONTENANCE
GAXALCOVCP20	20 Caches-écrous + Outil d'extraction

## SECTION 3 - VALVES

Toutes les roues Alcoa® Wheels sont montées avec des valves nickelées, sauf les roues de 22.5"x17.00" Alcoa® Wheels. Le revêtement nickelé, le joint spécial en T noir et la rondelle en plastique de l'écrou hexagonal concourent à réduire le risque de corrosion galvanique entre la valve et la roue. Les valves présentent un bouchon anti-poussière et une base hexagonale, associée à une fente, qui offrent une plus grande adhérence et permettent son remplacement aisé, grâce à un tournevis ou une clé hexagonale.

Il est fortement recommandé de changer la valve à chaque changement de pneumatique. Utiliser VALVEgrease pour lubrifier la valve et la zone du trou de valve, afin d'empêcher la formation de corrosion galvanique dans cette zone, pouvant conduire à une perte d'air. Une rallonge de valve en plastique POM de 150 mm est aussi disponible, livrée avec un bouchon anti-poussière, et permettant la vérification de la pression du pneu en position intérieur du jumelage.

Note : ne pas utiliser HUBgrease avec les valves. Plus d'informations sur le remplacement des valves dans le Manuel d'Entretien des roues Alcoa® Wheels, section 6.



RÉFÉRENCE	INFORMATIONS COMPLÉMENTAIRES	
GAX40MS00N	Droit, longueur 40 mm	Plaqué nickel
GAX54MS00N	Droit, longueur 54 mm	Plaqué nickel
GAX60MS00N	Droit, longueur 60 mm	Plaqué nickel
GAX70MS07N2	Angle 7°	Plaqué nickel
GAX70MS27N	Angle 27°	Plaqué nickel
GAX70MS45N	Angle 45°	Plaqué nickel
GAX70MS60N	Angle 60°	Plaqué nickel
GAX83MS00N	Droit, longueur 83 mm	Plaqué nickel
GAX85	Longueur d'extension de valve 20 mm	Plaqué nickel
GAX09070	Longueur d'extension de valve La longueur totale est de 70 mm Extension nette: 54 mm	Plastique, avec bouchon anti-poussière
GAX09150	Longueur d'extension de valve La longueur totale est de 150 mm Extension nette: 33 mm	Plastique, avec bouchon anti-poussière

# SECTION 4 - ÉCROUS DE ROUE

Les écrous de roue sont un élément essentiel pour la fixation de la roue au moyeu. Les écrous de roue Alcoa® Wheels présentent des caractéristiques de design et des avantages uniques par rapport aux alternatives moins chères :

- Le design de la rondelle améliore l'adhérence et la force de serrage
- La surface de contact écrou-rondelle est conçue et fabriquée pour diminuer la friction au maximum
- Il est fortement recommandé de lubrifier la rondelle
- Le revêtement Geomet® prévient la corrosion
- La spécificité du manchon long en M22 et 7/8" empêche tout dommage engendré par le serrage, avec le voile de la roue en intérieur jumelé
- La hauteur de la partie hexagonale prévient de l'échappement avec la clé dynamométrique et, en conséquence, des éventuelles lésions causées aux opérateurs, ainsi que des dommages aux roues
- L'écrou est conçu pour une installation optimale de l'insert en plastique
- Les inserts Alcoa® Wheels peuvent être commandés séparément



*Alcoa® Wheels, pour plus d'informations sur les instructions de montage, le couple de serrage, la lubrification et l'engagement de filetage.*

RÉFÉRENCE	INFORMATIONS COMPLÉMENTAIRES	DIAMÈTRE DES TROUS DE FIXATION	LARGEUR HEX
GAX542026G	M18 x 1.5 - court	26 mm	27 mm
GAX542126G	M18 x 1.5 - long	26 mm	27 mm
GAX614230G	M20 x 1.5 - court	30 mm	30 mm
GAX614330G	M20 x 1.5 - long	30 mm	30 mm
GAX687632G	M22 x 1.5 - court (Volvo 2005>)	32 mm	32 mm
GAX687732G	M22 x 1.5 - long (Volvo 2005>)	32 mm	32 mm
GAX687832G	Volvo court 7/8" - 14 UNF (Volvo >2004)	32 mm	33 mm
GAX687932G	Volvo long 7/8" - 14 UNF (Volvo >2004)	32 mm	33 mm
GAX688032G	Scania court 7/8" - 11 BSF	32 mm	33 mm
GAX688132G	Scania long 7/8" - 11 BSF	32 mm	33 mm
GAXINSM20	Insert pour écrous à manchon, M20	-	-
GAXINSM22	Insert pour écrous à manchon, M22 and 7/8"	-	-



# SECTION 5 - ENTRETIEN

## VALVEgrease

Cette graisse à base de lithium agit comme un inhibiteur de corrosion pour le montage/remplacement des valves. La graisse n'a pas d'effets indésirables sur l'anneau en caoutchouc de la valve et permet d'éviter les fuites d'air sur la durée.

VALVEgrease est également utilisé sur notre site de production pour la pré-lubrification des valves et de la zone du trou de la valve.

- Préviens la corrosion dans la zone du trou de la valve
- Testé sur toutes les valves Alcoa® Wheels
- Facile à appliquer
- Résistante à l'eau
- Pour les valves uniquement. Ne pas utiliser pour le montage des pneumatiques ou des roues avec le moyeu
- Pot de 1 kg



RÉFÉRENCE	CONTENANCE
GAXVALVEGR001	Pot de 1 kg

Il est fortement recommandé de monter une valve neuve Alcoa® Wheels, à chaque changement de pneumatique, pour prévenir de la formation de corrosion et de l'apparition de fuites d'air dans la zone du trou de la valve. Voir le Manuel d'entretien des roues Alcoa® Wheels, pour de plus amples informations concernant le nettoyage de la zone du trou de la valve, du remplacement des valves et du couple de serrage de la valve (5.e.iv.).

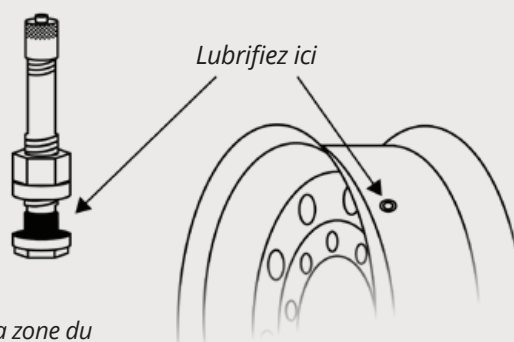

A noter : Ne peut être utilisée pour le montage de pneus ou de la roue sur le moyeu.

## Gabarit d'usure des rebords de jante

L'usure du rebord de jante est un phénomène tout à fait naturel, qui apparaît de manière plus prononcée sur les roues en aluminium, comme celles en acier, en raison principalement de la surcharge et/ou du manque de pression d'air. Dans ces conditions, un bord saillant peut se former dans la zone du rebord de jante, nécessitant une intervention. Contrôlez intégralement la hauteur de chaque rebord de jante avec le gabarit d'usure destiné aux roues Alcoa® Wheels. Pour de plus amples informations, consultez le Manuel d'entretien des roues Alcoa® Wheels, section 13.g ou bien le document de maintenance des rebords de jante des roues Alcoa® Wheels.

RÉFÉRENCE	CONTENANCE
GAXGAUGE001	1 pièce



## HUBgrease

Cette graisse, à base d'huile minérale, est dédiée au montage des roues Alcoa® Wheels sur le moyeu. La graisse prévient ainsi de la corrosion et ne laisse pas de marque sur la surface de la roue.

Lorsque les roues sont en service, les saletés et autres corps étrangers peuvent s'accumuler autour de la roue et dans la zone du moyeu. Les intempéries associées au sel routier et à la chaleur peuvent donner lieu à la formation de corrosion au niveau de l'alésage moyeu de la roue. Cela conduit parfois à ce que les roues soient coincées avec le moyeu, compliquant significativement la tâche pour les détacher de leur logement.

Remarque : ne convient pas pour le montage des pneumatiques ou des valves.

HUBgrease:

- Prévient la corrosion (galvanique) entre l'alésage de la roue et les plots de centrage du moyeu
- Haute résistance à la chaleur jusqu'à 150°C
- Facile à appliquer
- Ne marque pas la surface de la roue
- Résistant à l'eau
- Pot de 1 kg

RÉFÉRENCE	CONTENANCE
GAXHUBGR001	Pot de 1 kg

Pour de plus amples informations, consultez le Manuel d'Entretien des roues Alcoa® Wheels, section 10 : Installation des roues, étape 4.

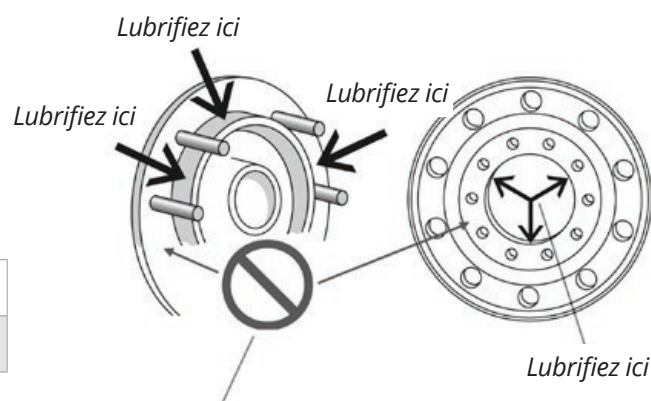

*Ne PAS lubrifier la face d'appui du moyeu, de la roue ou du tambour de frein.*

## Discmates

Ce disque de nylon permet de prévenir la corrosion se développant entre l'acier du moyeu et l'aluminium de la roue, réduisant ainsi les problèmes d'entretien. Il peut également servir à protéger, la surface de montage de la roue, des dommages esthétiques.

Installer des Discmates entre les roues jumelées Dura-Bright® aidera également à réduire la dégradation des surfaces en contact, l'une avec l'autre. Disponible pour les roues disposant de 10 trous de fixation sur un cercle de diamètre de 335 mm et des goujons de 22 mm ou de 7/8".



RÉFÉRENCE
GAXDIS013000

## Disques bristle

Les disques Bristle sont des produits d'entretien essentiels pour conserver vos roues Alcoa® Wheels dans les meilleures conditions possibles. Ils conviennent parfaitement au nettoyage des sièges de talon de pneumatique, des faces d'appui, des portées ou de la zone de centrage moyeu.

Ils sont également adaptés à l'élimination de la corrosion, l'oxydation, la saleté et peuvent être utilisés sur la plupart des outils à angle droit. Le plateau est un support de disque amovible pour un changement ou une permutation rapide, livrable éventuellement avec un adaptateur, afin de pouvoir monter le plateau sur une grande variété d'outils électriques.

Disponibles en version souple, médium et dure dans 2 diamètres différents (Ø 25 et Ø 50 mm).

Disques blancs : Souple - spécialement conçus pour traiter les parties en aluminium

Disques jaunes : Médium - pour éliminer l'oxydation

Disques verts : Dur - pour éliminer la rouille



### Disque Ø 25 mm

- Pour enlever les traces de rouille, d'oxydation et les poussières sur les portées de moyeu et la zone de l'alésage moyeu et les parties les plus petites.

### Disque Ø 50 mm

- pour nettoyer les faces d'appui, la zone de contact du moyeu et les surfaces les plus grandes de la roue.



Pour de plus amples informations, consultez le Manuel d'Entretien des roues Alcoa® Wheels, Section 10.

RÉFÉRENCE	INFORMATIONS COMPLÉMENTAIRES	
GAX3MDISC25050	Disques bristle Ø 25 mm	P050 vert - Dur
GAX3MDISC25080	Disques bristle Ø 25 mm	P080 jaune - Médium
GAX3MPAD25	Plateaux Ø 25 mm	
GAX3MDISC50080	Disques bristle Ø 50 mm	P080 jaune - Médium
GAX3MDISC50120	Disques bristle Ø 50 mm	P120 blanc - Souple
GAX3MPAD50	Plateaux Ø 50 mm	
GAX3MSHANK6	Tige de support en 6 mm	



**HOWMET  
AEROSPACE**

## HOWMET WHEEL SYSTEMS

[info.wheels@howmet.com](mailto:info.wheels@howmet.com)

[www.alcoawheelseurope.com](http://www.alcoawheelseurope.com)

Alcoa® Wheels<sup>1</sup> is a product brand of Howmet Aerospace.  
© 2021 Howmet Aerospace Inc. or a Howmet Aerospace  
Inc. affiliate.

<sup>1</sup> The "ALCOA" name and symbol are registered  
trademarks of Alcoa USA Corporation and are licensed to  
HowmetAerospace Inc. and its subsidiaries.  
Howmet Aerospace reserves the right to change the  
information in this Accessory Brochure, including the  
technical characteristics and designs of the Accessories.